

# CBT



CBT-1845S(SV)



CBT-1845S(BK)

完成 ●

ブロー成型テーブル (スライド脚)	棚	天板仕様	価格(税抜)	サイズ(mm)	梱包才数	梱包重量
CBT-1845S	棚無し	ブロー成型	42,000円	W1800×D450×H700	3.2才	15kg

仕様/天板:樹脂ブロー成型品 (t28mm) フレーム:スチール (□26mm) メラミン焼付塗装 (シルバー/ブラック) 入数:1  
 ●スライド脚 ●スタッキング可能 (天板合わせで25台まで)

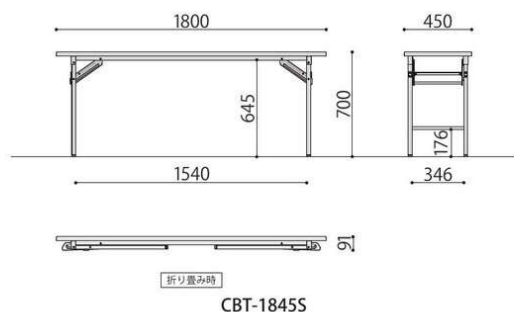

CBT-1845S

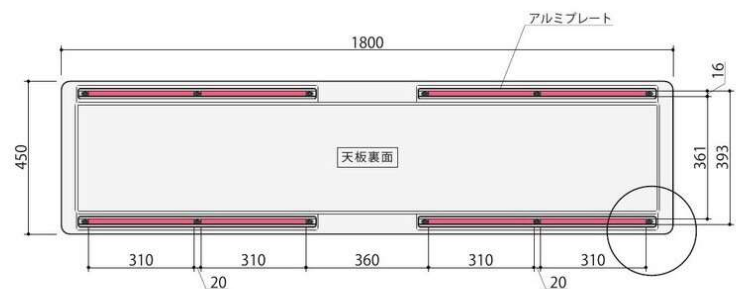

アルミプレートの ■ 部分にテーブルの貫フレームを組み付ける事ができます。

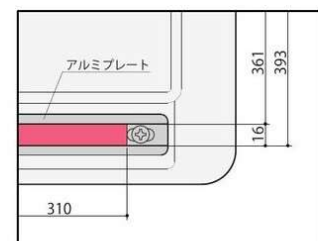

CB-T-1845

## ブロー成型座卓

### CBT-Z



CBT-Z1845S(SV)



CBT-Z1845S(BK)

完成 ●

ブロー成型座卓 (スライド脚)	棚	天板仕様	価格(税抜)	サイズ(mm)	梱包才数	梱包重量
CBT-Z1845S	棚無し	ブロー成型	38,000円	W1800×D450×H330	3.2才	15kg

仕様/天板:樹脂ブロー成型品 (t28mm) フレーム:スチール (□26mm) メラミン焼付塗装(ブラック/シルバー) 入数:1  
 ●スライド脚 ●スタッキング可能 (天板合わせで25台まで)

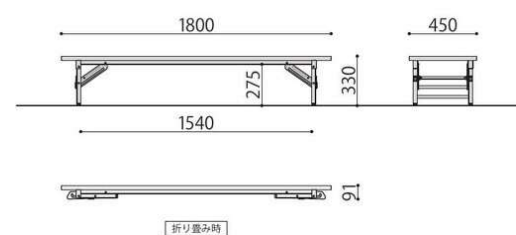

CBT-Z1845S

## 注意

スタッキングをする際は、フラットな床面の上で、天板合わせの状態<sup>※</sup>で最大 25 台までとしてください。過積載や不安定な場所での使用は、破損や歪みなどにつながる可能性があります。